

SB 3011

PVC Profil Megmunkáló és Vágó Központ

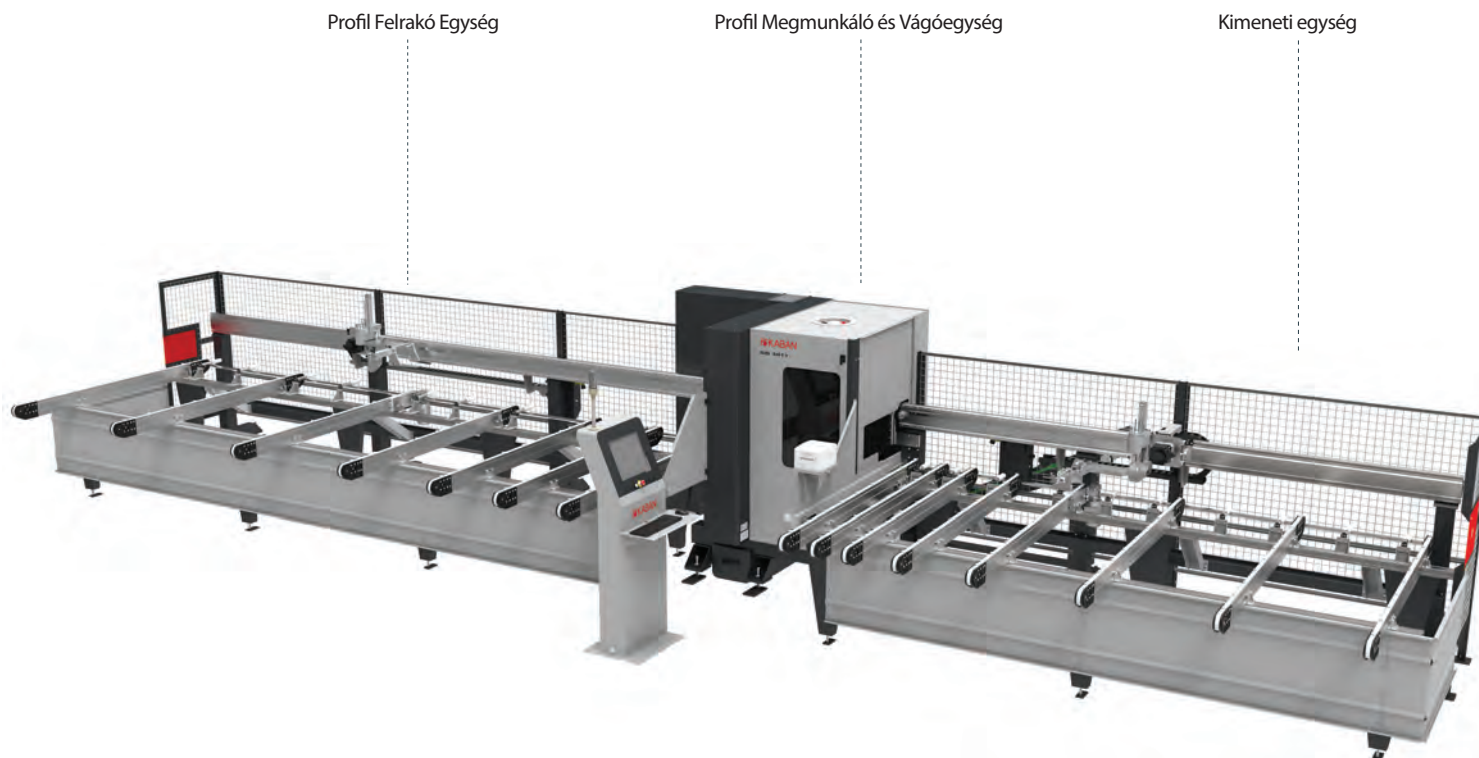

Profil Felrakó Egység

Profil Megmunkáló és Vágóegység

Kimeneti egység

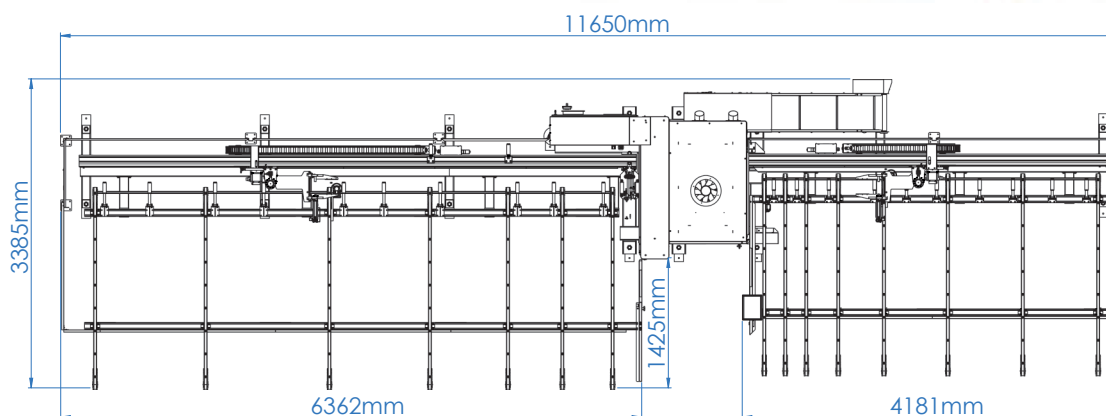

Általános Jellemzők

- PVC profilmegmunkáló és vágó központ.
- A lineáris mérési rendszernek köszönhetően nagyon pontos mérés.
- Automata központi kenés.

Műszaki Paraméterek

Profil Felrakó Egység	
Behordó Robot	1,5 kW 275 m/min
Szállítópálya	0,37 kW
Tengelyek	
Fúrás Tengely	0,75 kW
Y Tengely Servo Motor	0,4 kW x 2
Z Tengely Servo Motor	0,4 kW x 2
Motor Sebessége	0,75 kW 18000 rpm
Gyors sebesség	15 m/min
Profil Vágóegység	
Vágás Z	0,75 kW
Fűrész Motor	1,5 kW 2850 rpm x 3
Fűrészlap Átmérője	2 x Ø500 - 1 x Ø420
Fűrészpor szállító	0,37 kW
Kimeneti egység	
Motor	1 kW 2000 rpm
Szállítópálya	0,37 kW
Gép Méretei	
Magasság	2000 mm
Szélesség	3510 mm
Hossz	11650 mm
Profil Méretei	
Magasság	
Szélesség	
Képernyő	
17" LCD	
Komunikáció	
Ethernet	
USB	
Software	
KabanTransfer	
Windows7	
Elektromosság	
Feszültség	400V (L1-L2-L3-N-PE) 50/60 Hz
Összteljesítmény	13,5 kW

SB 3011

Vezérlő Egység



- Vezérlő Egység
- Felhasználóbarát operációs rendszer kompatibilis az összes gyártási programmal.
- Minimális hulladék, maximális termelési hatékonyságú algoritmus.
- Automatikusan optimalizálja a vágás listát így minimalizálja a keletkezett hulladékot.
- A paraméterek könnyed beállítása.
- Különböző profilok és a hardwarek is konfigurálhatók és optimalizálhatók.
- Időszakos karbantartási emlékeztető funkció.
- 17" LCD képernyő.
- USB csatlakozó.

Profil Felrakó Egység



- Profil betöltési kapacitás: 9 profil.
- Betöltési kapacitás opcionálisan növelhető.
- Automatikus profilfelismerő funkcióval a szállítószalagon és a pozíciónál.
- Betölthető Profil Hosszúság (a felrakó egységre): min. 886 mm - max. 6500 mm (opcionálisan végtelen).
- Figyelmeztető rendszer mely megakadályozza a rossz profil betöltését.

Megmunkáló Egység

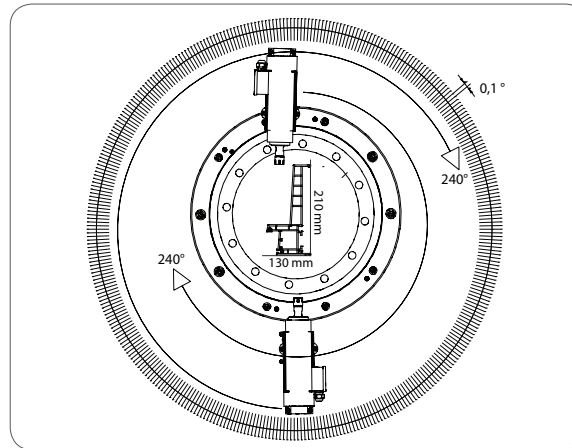

- Két szimmetrikusan felszerelt maróegység, amely 240° forgás tartományban fordul, biztosítja a profil 360° megmunkálását.

Profil Vágóegység

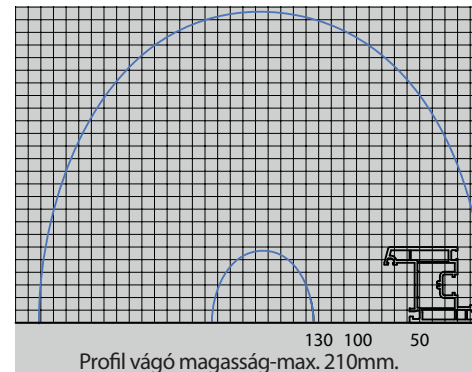

- Három fűrészlap biztosítja az egyidejű vágást +45° -45° és 90°-on.

Kimeneti Egység



- A kimenő robot automatikusan továbbítja a levágott profilokat a szállítószalagon.
- Minden levágott profilhoz automatikusan címke van nyomtatva, melyt a kezelő ráragaszt a profilra, ezzel készen áll a következő műveletre.

Opciók



- PTR 200 Profil transzport adagoló
Biztosítja a levágott profilok áttekinthető és könnyed manipulációt és szállítását.