

General Features

Všeobecné charakteristiky - Általános jellemzők

- Súčasné zváranie štyroch rohov PVC profilov, pod 90° uhlom a začistenie zvarených rohov.
- Masívna konštrukcia stroja zabezpečuje vysoko rýchlostnú výrobu s dlhou životnosťou stroja.
- Maximálny výkon a spoľahlivosť je zaručená vďaka použitiu vysoko kvalitných materiálov na jeho výrobu.
- Automatický systém mazania.
- Čítačka čiarových kódov.
- Hegesztő és Saroktisztító CNC Központ
- Robusztus mechanikai kialakítás alkalmassá teszi a nagy sebességű műveletekhez.
- Maximális teljesítményt és a megbízhatóságot a legjobb alapanyagok alkalmazásának köszönhető.
- Automatikus kenési rendszer.
- Vonalkód olvasó.

Left Feed Model

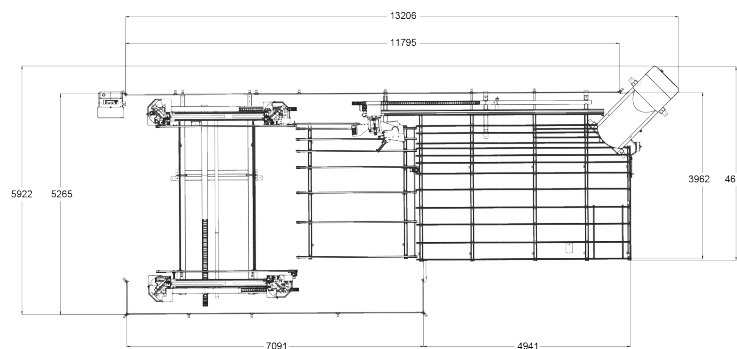

Right Feed Model

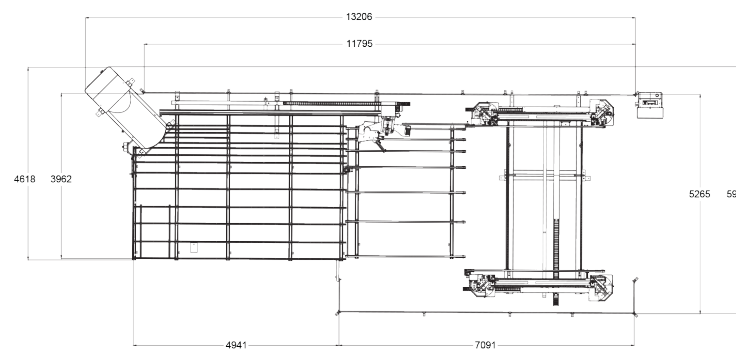

Riadiaca jednotka - Vezérlő Egység



- Kompatibilis az összes vágási és optimalizálási programra, köszönhetően felhasználóbarát és rugalmas operációs rendszer.
- Speciális szoftver, amely lehetővé teszi a képernyőről kiválasztani a PTR 200 kocsiból a profilokat.
- Minden egység paramétereit könnyen és egymástól függetlenül lehet beállítani.
- Rendszeres karbantartási emlékeztető funkció.
- Hegesztési méretek bevitelére akár kézzel a vonalkód olvasó használatával is.
- vagy CF memória kártyával.

- Kompatibilny pre všetky optimalizačné a nárezové programy. Uživateľom priateľivý operačný systém.
- Speciálny softvér, ktorý umožňuje výber pozície profilu vo vozíku, podľa parametru priamo z obrazovky, podľa jednotlivých zákaziek.
- Každá jednotlivá hodnota a parameter zákazky sa dá jednoducho nastaviť, hoci aj jednotlivito, nezávisle od ostatných. • Funkcia hlásenia periodickej údržby.
- Zváranie je možné aj so zadanim rozmerov manuálne cez obrazovku, aj bez použitia čítačky čiarového kódu.
- Alebo aj pomocou CF pamäťovej karty

Zváracia jednotka - Hegesztő Egység (MK 2010)



- 4 fejes sarokhegesztő, PVC profilok, 90°-os hegesztéshez
- A PID rendszer a fűtési fok és az időparaméterek önálló beállítására szolgál
- Hegesztő teflonfólia gyorscserélő rendszer, görgős továbbítással idő és költség hatékony.
- A hosszú élettartamú fűtőlap a hőt egyenletesen oszlatja el az egész felületen.
- Praktikus és gyors szerszám csere
- A lineáris mérési rendszer biztosítja a pontos mérést

- Zváranie štyroch rohov súčasne.
- Pomocou PID systému sa dajú všetky parametre zvárania nastaviť nezávisle na každej hlave.
- Úspora času a nákladov vďaka of do valčeka tvoril náhradnej teflón systému.
- Ohrevné dosky s Dlouhou Životnostíou, v ktorých sa teplo rozvádza rovnomerne.
- Praktický systém pre výmenu zváracích príložíek.
- Meranie polohy je pomocou Lineárneho meracieho systému.

Chladiaca jednotka - Hűtő – Továbbító Egység

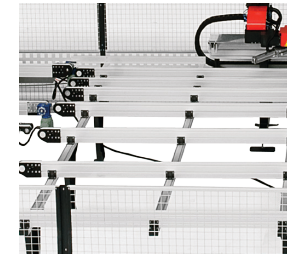

- Az összehegesztett keret itt lehűl amíg az előző keret a saroktisztítóban van.
- Zvarený rám sa ochladí na tejto jednotke, kým sa predošlá začist'uje.

Štandardné vybavenie - Alap felszereltség



- BR 100 Čítačka čiarového kódu
- BR 100 Vonalkód olvasó

Podávacia a Otočná jednotka – Továbbító és Forgató Egység

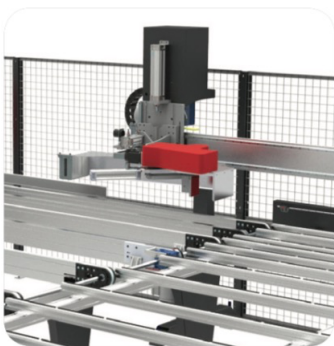

- A továbbító robot elveszi az összehegesztett keret hűtőegységről és továbbítja a tisztító egységbe. Az első sarok megtisztítása után, megforgatja a keretet, hogy a másik sarkát is megtisztítsa.
- A forgatási sebesség arányosan változik a kis és a nagy keretknél, így optimalizálja a forgatási időt annak érdekében hogy a keretben ne keletkezzen vibráció vagy feszültség, amely rontaná a hegesztés minőségét.
- A forgató egység előkészíti a második műveletet amíg a sarok tisztító dolgozik.
- A négy sarok tisztítási ideje összesen kb. 50 mp.

- Prenesie zvarený rám z chladiacej jednotky k čistiackej jednotke. Po začistení prvého rohu otáča rám v začist'ovacej jednotke.
- Optimalizuje rýchlosť otáčania rámov, podľa rozmeru. Malé otáča rýchlejšie a veľké rámy otáča pomalšie, aby počas otočenia rámu nedošlo k vibráciám a zabraňuje poškodenie čerstvého zvaru.
- Začistenie všetkých 4 rohov rámu trvá prib. 50 sek.

Začist'ovacia jednotka - Tisztító Egység (CD 3051)



- Speciálisan megtervezett szerszámokkal tisztítsa le a sarkat mind a négy oldalán (felül, alul, kívül, belül)
- A laminált és a nem laminált profilok kiváló minőségű tisztítását, egyedi kialakítású kések végzik.

- Pomocou špeciálne navrhnutým nožom, dokonale začist'uje po celom obvode zvaru, biely aj laminované povrchy
- Dokonalé začistenie Bielych a Laminovaných povrchov, zabezpečujú dva rôzne nože, zvlášť pre biely a zvlášť pre laminovaný povrch

Voliteľné vybavenie - Opcionális felszereltség



- Zváracie Príložíky
- Hegesztő Támasz



- EB 100
- Čítačka Čiar. Kódu
- Vonalkód Olvasó



- M 100 Unloading Conveyor



- CB 200
- Stláčanie Tesnenia
- Tömítés Leszorító
- X min: 730 mm
- Y min: 550 mm

<p>L: 137000 mm W: 6000 mm H: 2000 mm</p>	<p>400 V L1-L2-L3-N-PE 50 / 60 Hz 18 kW</p>	<p>4100 kg</p>	<p>A min: 490 mm A max: 3555 mm B min: 390 mm B max: 2510 mm</p>	<p>6-8 Bar 180 l / min</p>	<p>ØD: 230mm</p>	<p>a max.: 130 mm h max.: 200 mm</p>
---	---	----------------	--	--------------------------------	------------------	--