

AC 1050

Servomotor Controlled Double Head Cutting Machine

Automata, Szervomotor vezérlésű, Kétfejes gérvágó PVC és Al profilokhoz (Ø550 mm)

Automatická Dvojkotúčová Píla pre PVC a Al. (kot. Ø550 mm), Servo-motormi riadená

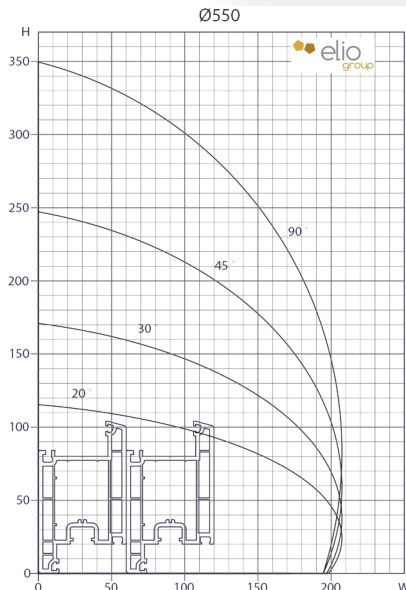
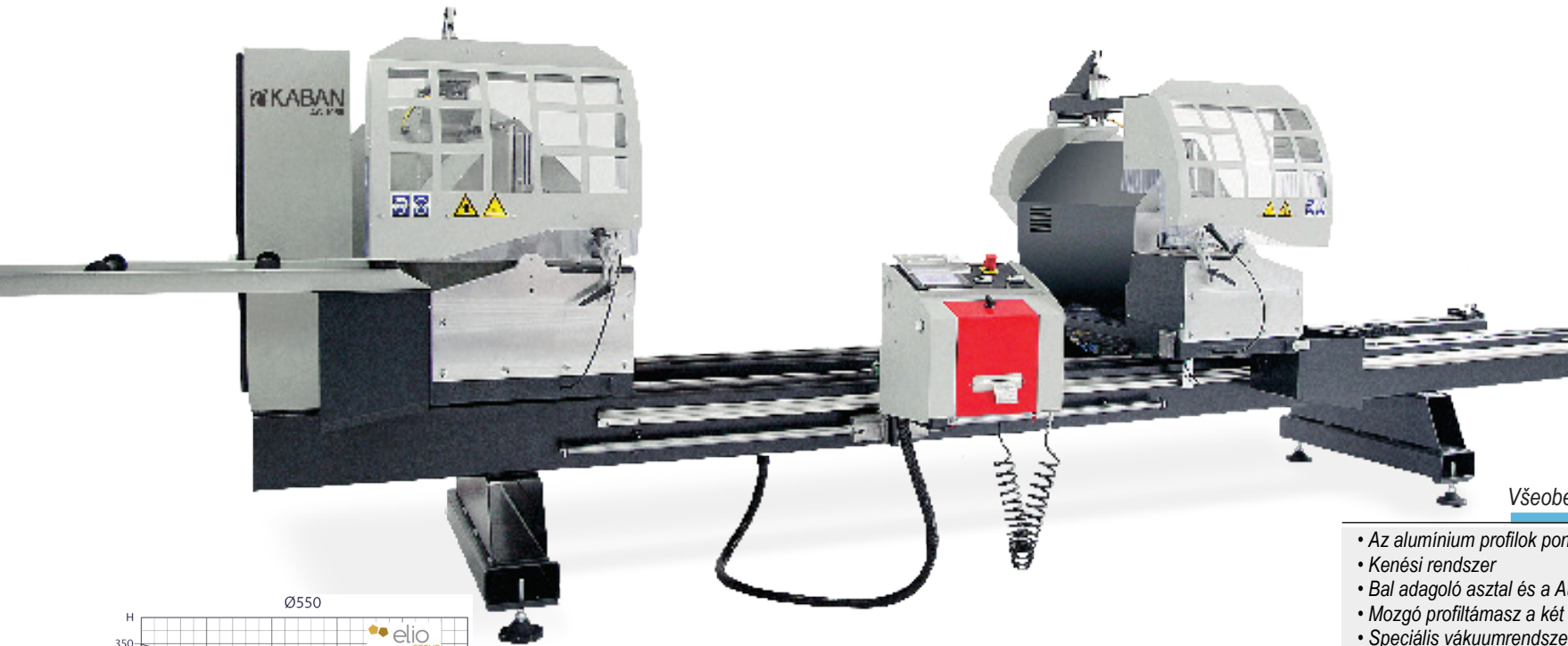

Optional Equipments - OPCIE - Doplnkové vybavenie

– OPCIÓK - Kiegészítő felszerelés



- **BY 100 (ethernet)**
 - Ethernet csatlakozás
 - Ethernet pripojenie

- **BY 100**
 - Vonalkód nyomtató
 - Tlačiareň čiarových kódov

- **BB 200 R**
 - Jobboldali adagolás
 - Pravé podávanie profilu

- **F 100 E Feeding Table (Additional)**

- **KP 100 Cutting Program**

General Features

Všeobecné charakteristiky - Általános jellemzők

- Az alumínium profilok pontos vágása 20° - 135° között
- Kenési rendszer
- Bal adagoló asztal és a Automata fűrészbiztonsági fedél
- Mozgó profiltámasz a két fej között
- Speciális vákuumrendszer kialakításnak köszönhetően a vágótérben a fűrészpor nem rakódik le
- Nincs szükség külső elszívó berendezésre!
- Profil magasságmérő rendszer
- Automatikus szeletelő funkcióval, automata adagolással

- Presné rezanie hliníkových profilov medzi 20° - 135°
- Mazací systém
- Stôl s ľavým podávaním a Automatický bezpečnostný kryt píly
- Pohyblivá podporná konzola profilu medzi dvoma hlavami
- Špeciálny vákuový systém pre rezanie bez ukladania pilín v hlavách a bez potreby externého odsávania
- Systém merania výšky profilu
- Automatický systém narezania profilu na rovnaký rozmer s automatickým podávaním

AC 1050

Servomotor Controlled Double Head Cutting Machine

Automata, Szervomotor vezérlésű, Kétféjes gérvágó PVC és Al profilokhoz (Ø550 mm)

Automatická Dvojkotúčová Píla pre PVC a Al. (kot. Ø550 mm), Servo-motormi riadená

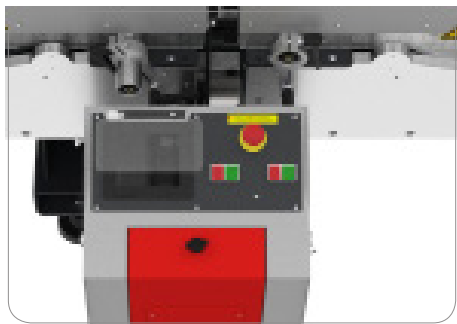

- Automata üzemmódban a kezelő beavatkozása nélkül pozícióba áll
- Adatátvitel lehetséges CF kártyával is
- Memória kapacitása 1850 különböző vágási hosszúság
- V automatikom režime prejde do polohy bez zásahu operátora
- Možnosť práce s CF kartou
- Kapacita pamäte 1850 rôznych rezných rozmerov



- Pontos vágás a belső 45°, külső 20° a szabadalmaztatott vezérlőrendszerek köszönhetően
- Presné rezanie na vnútorné 45°, vonkajšie 20° vďaka patentovanému riadiacemu systému

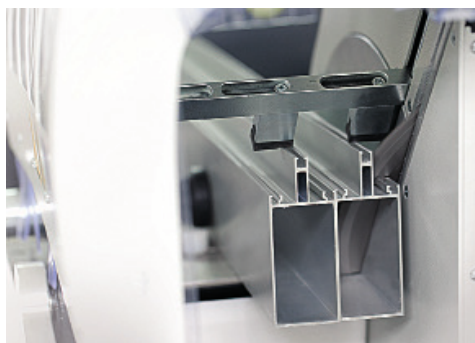

- A hidropneumatikus rendszer pontos vágási minőséget biztosít
- Vízszintes és Függőleges profilrögzítés és praktikus dugattyú beállítási rendszer
- Hidropneumatiký systém poskytuje presnú kvalitu rezu
- Horizontálne a Vertikálne upnutie profilu a praktický systém nastavenia piestov

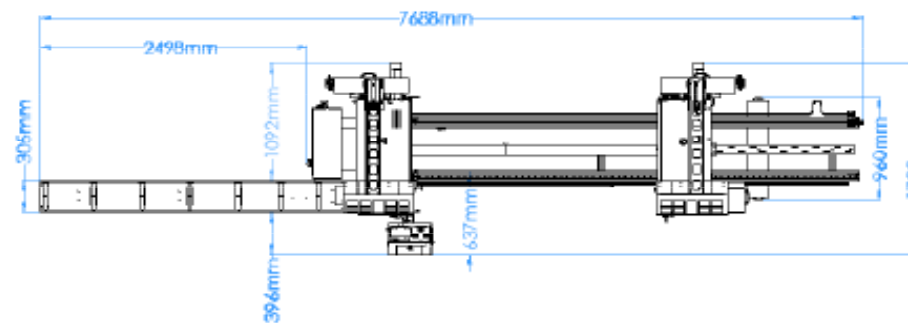

L = 7688 mm
W = 1793 mm
H = 1800 mm



400 V
L1-L2-L3-N-PE
50 / 60 Hz
5,8 kW



1200 kg



6-8 Bar
25 l / Cycle

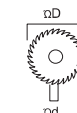

ØD: 550 mm
Ød: 30 mm

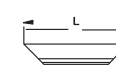

L min: 400 mm
L max: 6400 mm

- A gép szabadalmaztatott tulajdonságokkal rendelkezik.
- Stroj má patentované funkcie